

Protetores dos dedos

VLT® Soft Starter MCD 600

1 Descrição

1.1 Introdução

⚠ ADVERTÊNCIA ⚠

PERIGO DE CHOQUE

O soft starter contém tensões perigosas quando conectado à tensão de rede. Adicionar ou remover acessórios quando o soft starter estiver conectado à rede elétrica pode causar morte ou lesões graves.

- Isole o soft starter da tensão de rede antes de adicionar ou remover acessórios.
- Encaixe os protetores dos dedos em todos os terminais, mesmo que não haja cabo conectado.

Os protetores dos dedos se encaixam nos terminais de potência do soft starter para aumentar a classificação IP e evitar contato acidental com terminais vivos.

Os protetores dos dedos fornecem proteção IP20 quando usados com cabos de 22 mm de diâmetro ou mais.

1.2 Lista de peças

Item	Quantidade
Protetor de dedo	6
Suportes de retenção	6
Braçadeiras para cabos	6
Guia de instalação	1

Tabela 1: Número da solicitação de pedido

Kit	Número da solicitação de pedido
Kit de protetores dos dedos IP20, modelos 0144B-0579B	175G0186

2 Instalação

2.1 Instalação dos protetores dos dedos

Procedimento

1. Desconecte o soft starter da rede elétrica e da tensão de controle.
2. Coloque 1 suporte de retenção sobre cada barramento e fixe na base do soft starter.
3. Passe cada cabo de energia pela ponta estreita de cada protetor de dedo.
4. Conecte os cabos aos terminais adequados do soft starter.

Se os cabos não passarem pelos protetores dos dedos, encurte os protetores dos dedos na ponta estreita para obter uma abertura maior.

5. Empurre o protetor de dedo sobre cada suporte de retenção e fixe-o no lugar com um braçadeira para cabos.



Ilustração 1: Peças contidas no Kit de protetores dos dedos

.....
Danfoss can accept no responsibility for possible errors in catalogues, brochures and other printed material. Danfoss reserves the right to alter its products without notice. This also applies to products already on order provided that such alterations can be made without subsequential changes being necessary in specifications already agreed. All trademarks in this material are property of the respective companies. Danfoss and the Danfoss logotype are trademarks of Danfoss A/S. All rights reserved.
.....

Danfoss A/S
Ulsnaes 1
DK-6300 Graasten
vlt-drives.danfoss.com

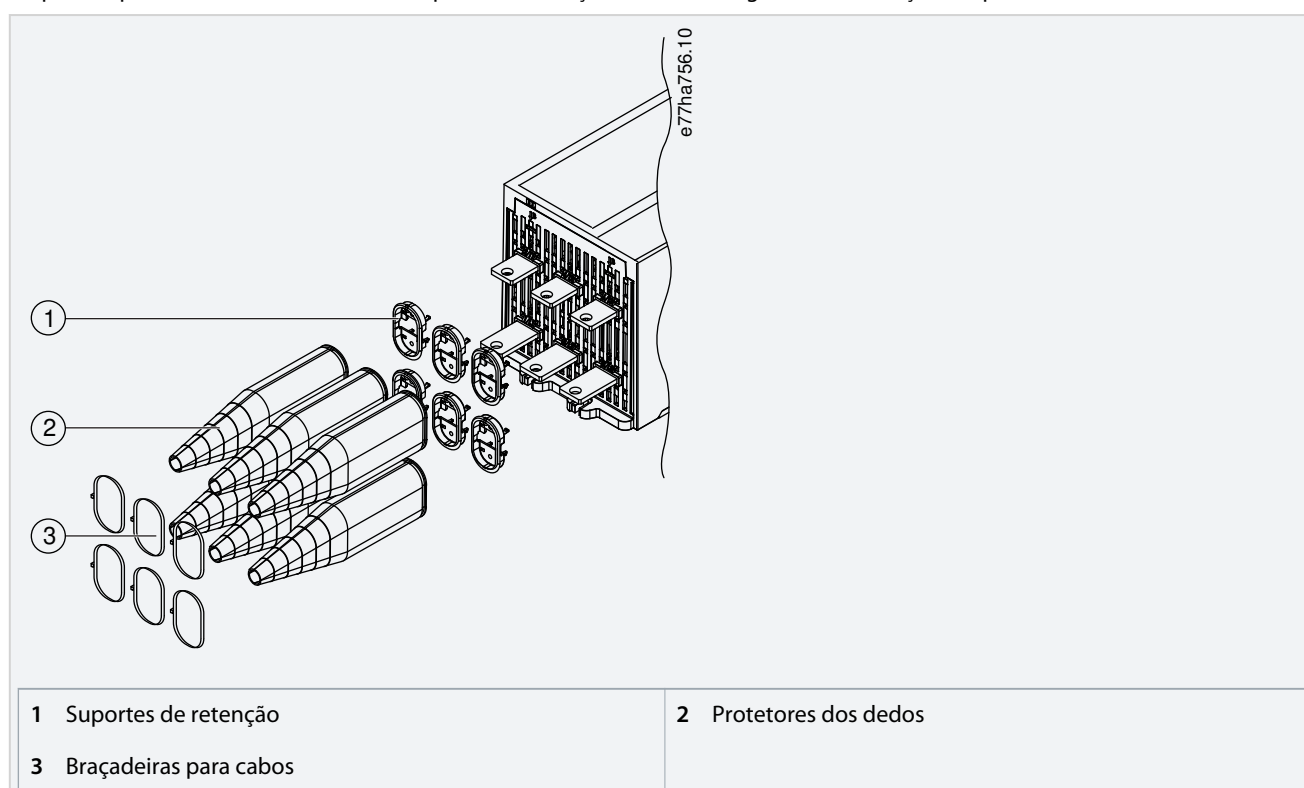